

# ELFO T

## Piattaforma Elevatrice Elettrica

Elfo T è la piattaforma elevatrice ad azionamento elettrico ed è caratterizzata dalla presenza della cabina. La sua filosofia costruttiva la rende particolarmente silenziosa e fluida nella marcia tanto da rendere impercettibile il suo funzionamento anche in presenza di appartamenti adiacenti alla sua posizione.

### Caratteristiche principali

Normativa	Direttiva Macchine 2006/42/CE
Ente Certificatore	Bureau Veritas
Trazione	Tiro 1:1 a fune
Alimentazione	220 V monofase (+/- 5%) - tensione 50/60 Hz
Avviamenti orari	30 Avv/h
Rapporto intermittenza	33%
Portate	300 Kg – 400 Kg
Numero di accessi	Singolo – Doppio – Triplo
Velocità	0,15 m/s UE – 0,30 m/s extra UE
Corsa massima	25 mt
N° Fermate massimo	8
N° Servizi massimo	8
Interpiano minimo	0,4 mt
Vano di corsa	In struttura metallica o in muratura/cemento armato
Quadro di manovra	In armadio metallico di costruzione EP a microprocessore, posto alla sommità del vano corsa, ispezionabile attraverso la botola presente sul tetto di cabina; in mancanza di testata posto all'esterno del vano corsa a max 3,5 mt dal motore
Emergenza	In caso di black out la cabina si porta al piano più vicino favorevole per sbilanciamento. Optional: emergenza con UPS
Passo Ancoraggio Guide	Massimo 1500 mm per vano in muratura Massimo 1250 mm per vano in struttura
Arcata	A sedia

## Vano di corsa

### Tolleranze dimensionali

Le dimensioni del vano di corsa (L e P vano) devono essere garantite con tolleranza 0 + 20 mm e al netto del fuori piombo

### Ventilazione vano corsa

In assenza di norme e regolamenti specifici si raccomandano aperture di ventilazione nella sommità del vano, con superficie pari o superiore all'1% della sezione orizzontale del vano corsa

### Pareti lato porta

Le pareti lato porta dovranno risultare lisce e continue, la distanza tra queste e la cabina sarà di 20 mm. Le sporgenze ammissibili possono essere uguali o inferiori a 1,5 mm, sporgenze smussate uguali o inferiori a 15°.

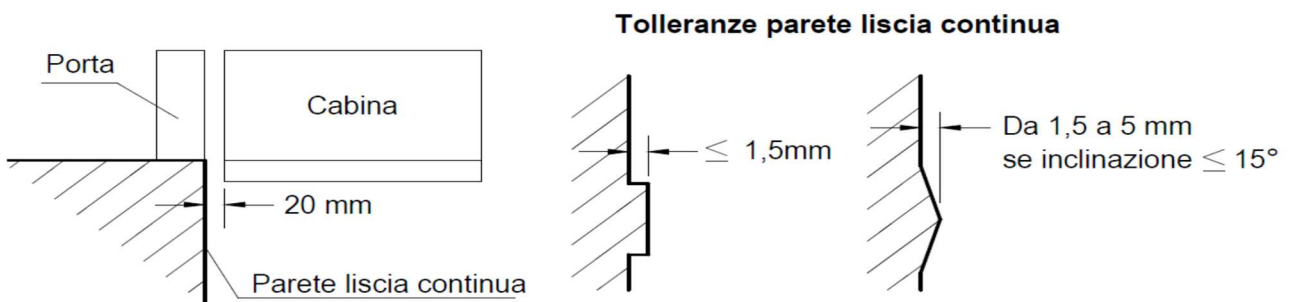

### Parete lato meccanica

La parete lato meccanica può essere realizzata totalmente o in parte in muratura, cemento armato o struttura metallica, deve essere in grado di sostenere le sollecitazioni più avanti indicate.

### Pareti non lato meccanica

Pareti non lato meccanica possono essere realizzate con qualsiasi materiale rigido, incombustibile e resistente

## Vano di corsa

### Fossa

La fossa deve essere protetta contro le infiltrazioni d'acqua e deve essere dimensionata in funzione dei carichi indotti dalla macchina, secondo il seguente schema

Portata	Carichi	
Cabina 800x1200	Esercizio normale	Intervento dispositivi di sicurezza
	N (N) 14900	N (N) 24410
	F1 (N) 1520	F1 (N) 3120
	F2 (N) 260	F2 (N) 430
Cabina 1100x1400	Esercizio normale	Intervento dispositivi di sicurezza
	N (N) 15780	N (N) 26380
	F1 (N) 2240	F1 (N) 4370
	F2 (N) 400	F2 (N) 670

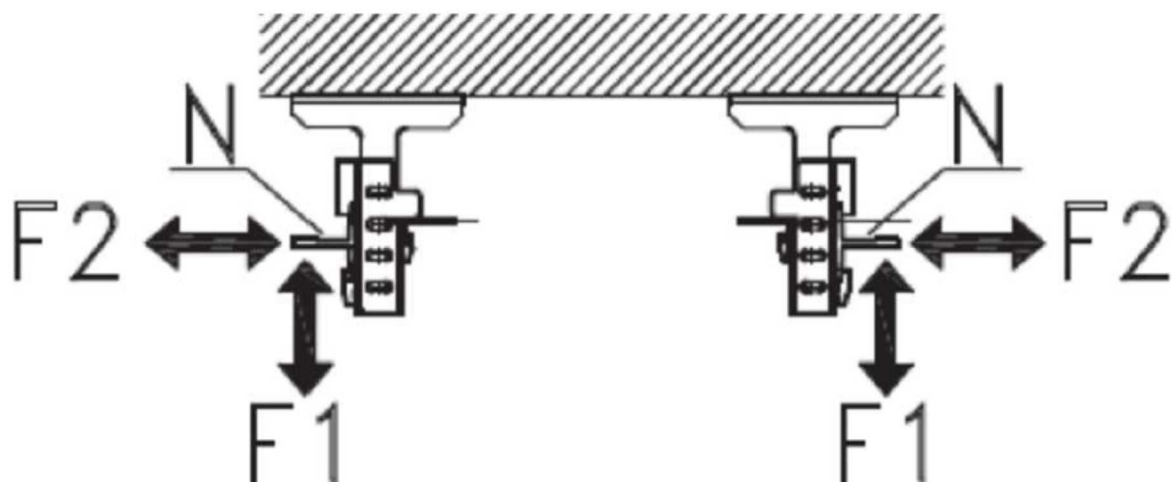

### Locale tecnico

ELFO-T è una piattaforma elevatrice di dimensioni estremamente compatte e non necessita di locale tecnico dedicato

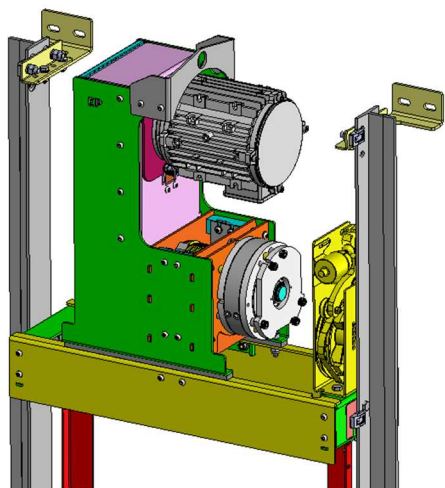

Il gruppo motoriduttore è posizionato in alto tra le guide, come pure il limitatore di velocità

Il quadro di manovra fornito in armadio di lamiera plastificata, può essere installato all'interno del vano in testata sopra le guide o sui lati privi di porta

E' installabile anche all'esterno del vano purché al riparo dalle intemperie e comunque max a 3,5 mt dal motore

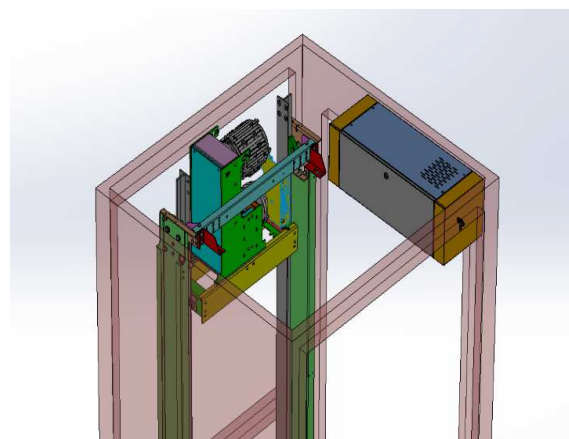

Dimensioni Quadro Manovra

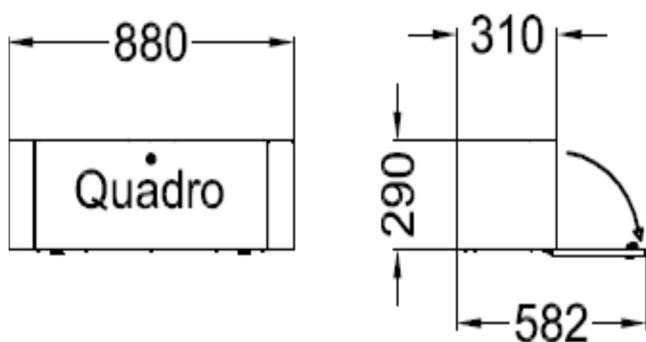

## Disposizione delle apparecchiature

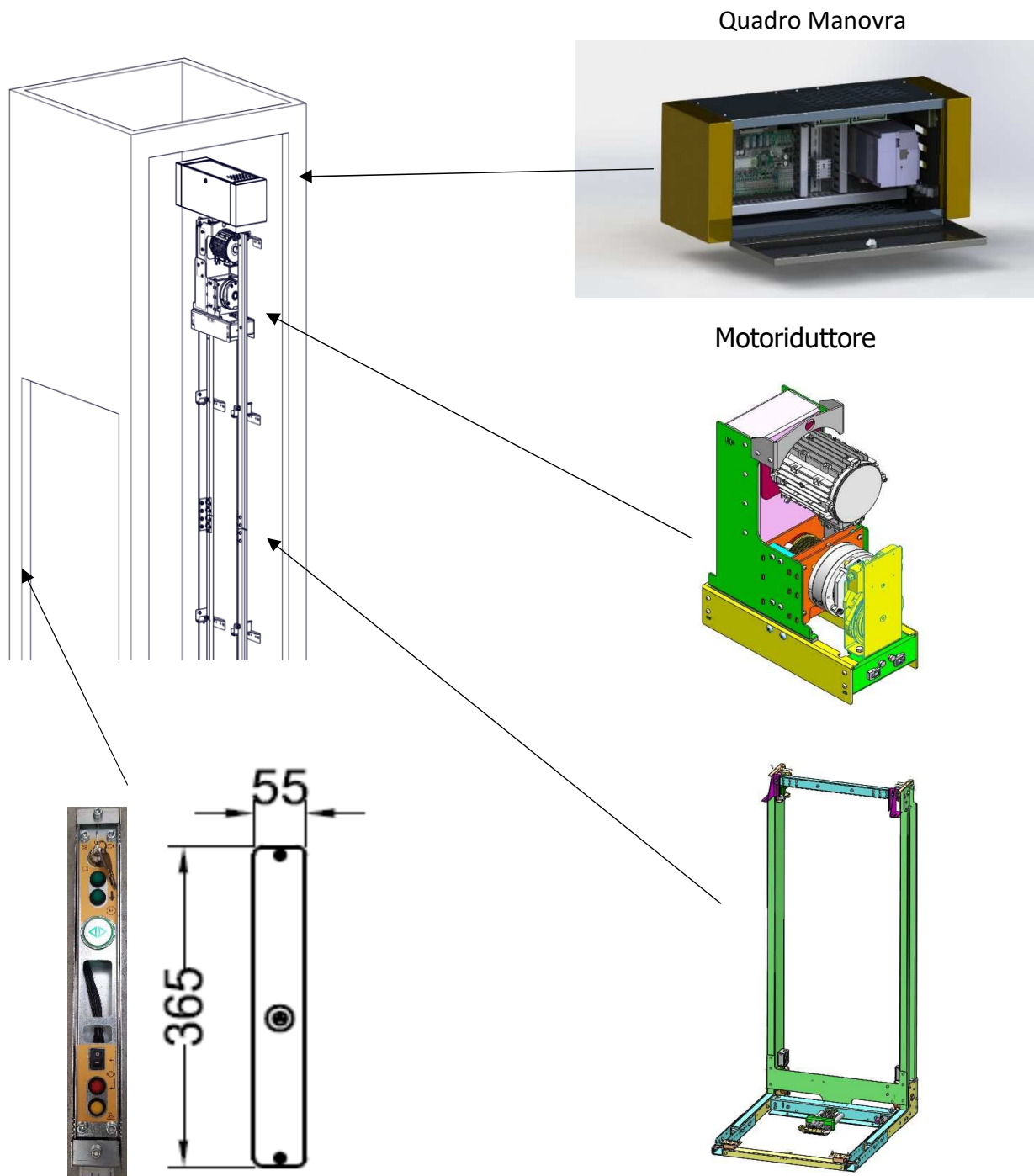

Quadro Manovra

Motoriduttore

La console di emergenza viene posizionata sul portale o a muro e segue la posizione dei pulsanti, è preferibile l'installazione al piano più alto se pur non vincolante

L'arcata a sedia con ispezione dalla fossa dei dispositivi di sicurezza, consente di costruire la cabina senza parete asportabile e con tre accessi

## Correnti e potenze

Velocità nominale	0,15 m/s	
Portata nominale	300 Kg	400 Kg
Ingresso rete nominale (Valore Medio)	5 A	5,5 A
Potenza nominale	1,1 Kw	1,2 Kw

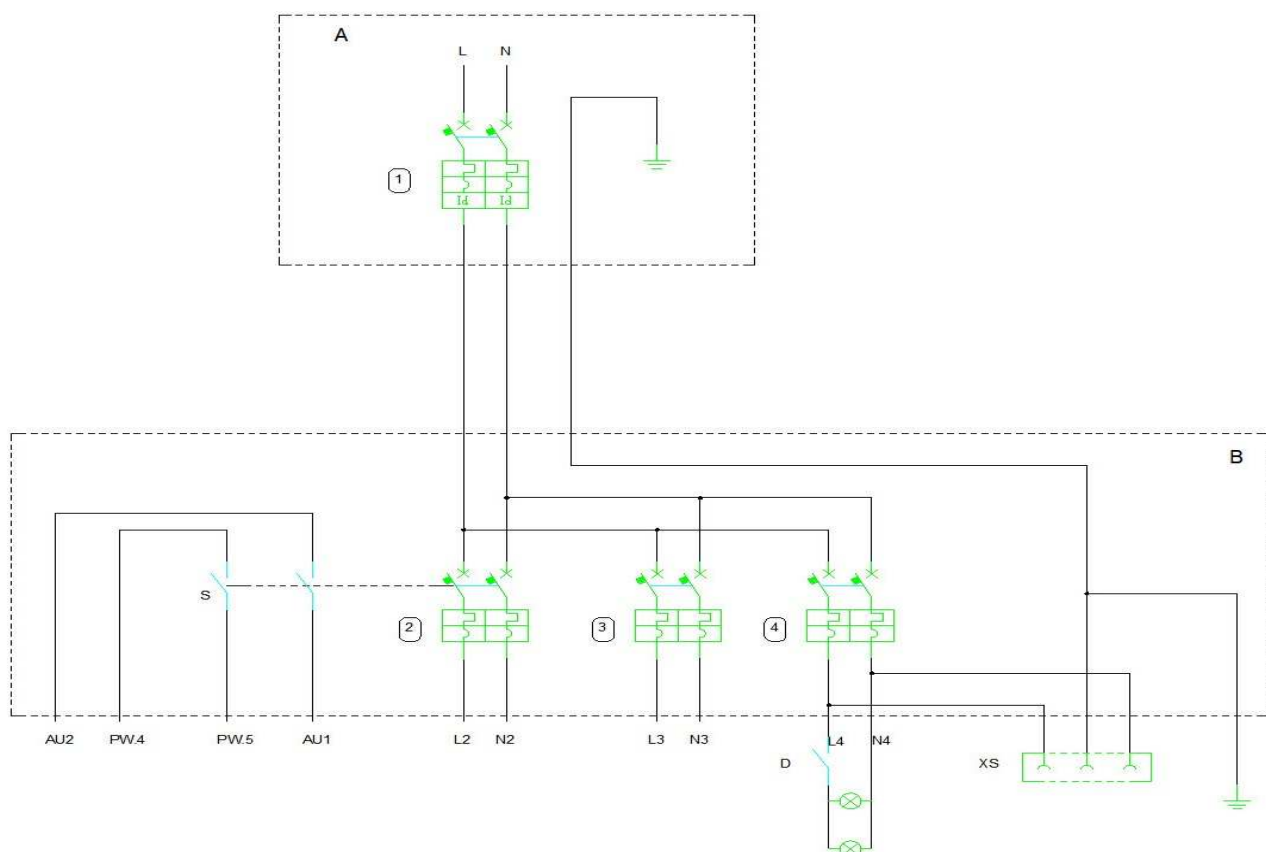

### legenda schema elettrico

- A - Quadro generale di distribuzione
- B - Quadro di alimentazione impianto
- 1 - Interruttore differenziale magnetotermico per protezione linea monofase 2 x 25 A tipo B, idn 0.03 A \*\*
- 2 - Interruttore magnetotermico linea alimentazione monofase quadro di manovra 2 x 16 A
- 3 - Interruttore magnetotermico monofase opzionale per sezionare eventuale linea di alimentazione cabina (luci oppure operatore 2 x 16 A)
- 4 - Interruttore magnetotermico monofase 2 x 10 A per sezionare eventuale linea di illuminazione vano di corsa e prese XS \*\*
- XS - Prese 2 P+T 10A - 230 V installata nel vano di corsa \*\*
- D - Dispositivo di comando luci di vano (se presenti)
- S - Contatti ausiliari del sezionatore del quadro di manovra (2) per il distacco delle batterie e dell'eventuale UPS

\*\* il calibro dell'interruttore dipende dalla potenza richiesta a valle calcolata dal proprietario dell'impianto

Linea telefonica: con telefono o combinatore telefonico, è necessario predisporre una linea telefonica di collegamento

## Accessori opzionali

Kit di montaggio del gruppo motoriduttore per vani senza gancio in testata

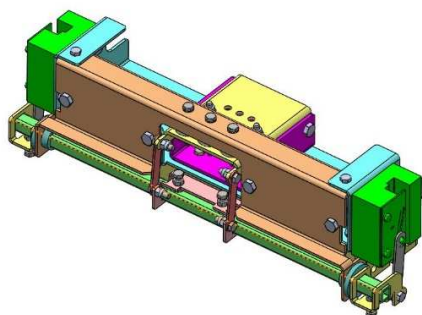
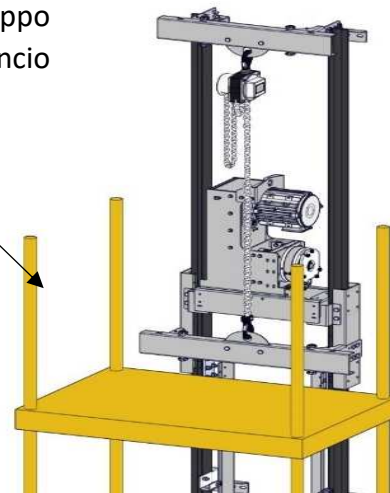
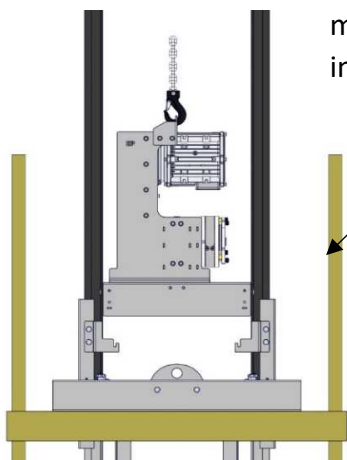

Dispositivo paracadute opzionale sul contrappeso per fosse transitabili in proiezione del vano di corsa.

Bottoniera da collegare al cavo della consolle durante le operazioni di montaggio.

E' possibile fornire solo il connettore di adattamento e usare la bottoniera dell'elfo oleodinamico.



UPS Opzionale per discesa di emergenza

In caso di black-out la cabina viene portata al piano più prossimo nella direzione più favorevole allo sbilanciamento e consente l'apertura delle porte.

Dimensioni 410P x 215H x 145L mm

## Diagramma di carico

ELFO-T è disponibile con portate che vanno da 300 kg a 400 kg in relazione alla superficie di cabina (250 kg/m<sup>2</sup>) come riportato dal seguente diagramma di carico

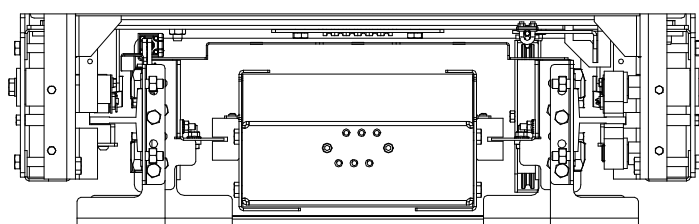
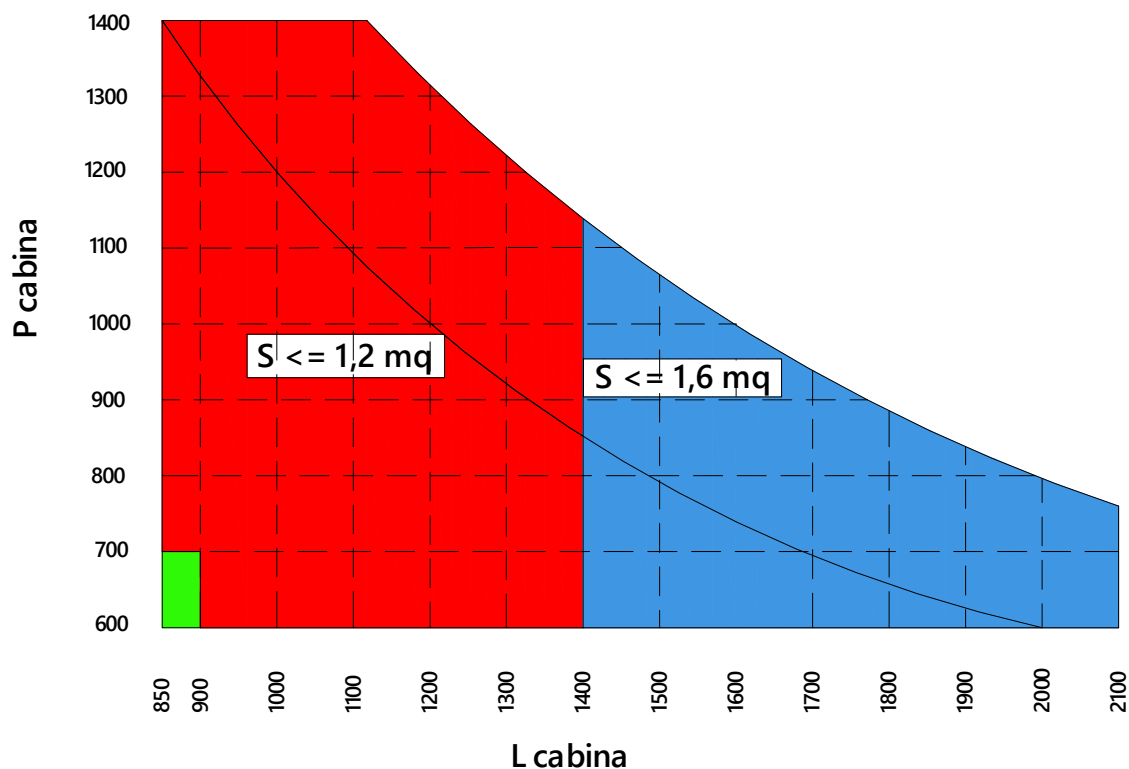

 Fattibilità

 Fossa min. 150 mm

 Fossa minima 190 mm

Superficie di Cabina	Portata minima
$S \leq 1,2 \text{ m}^2$	300 Kg
$S \leq 1,6 \text{ m}^2$	400 Kg

## Impianti senza porte in cabina

### FOSSA

con pavimento da rivestire aumentare la fossa dello spessore del rivestimento (max 20 mm)

### TESTATE MINIME

H interno cabina	mm	<b>2000</b>	<b>2100</b>	<b>2180</b>
Quadro fuori dal vano	mm	2250	2350	2450
Quadro dentro – vano muratura	mm	2450	2550	2650
Quadro dentro – vano in struttura	mm	2530	2630	2730

### INTERPIANI

Interpiano minimo con porte sovrapposte H 2000 mm

- Vano corsa in muratura mm 2150
- Vano corsa in struttura mm 2220

Interpiano minimo tra porte su piani diversi mm 350

### MANOVRA

comando dai piani automatico



comando dalla cabina a "uomo presente"

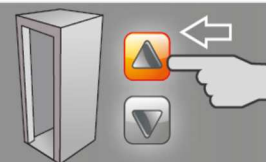

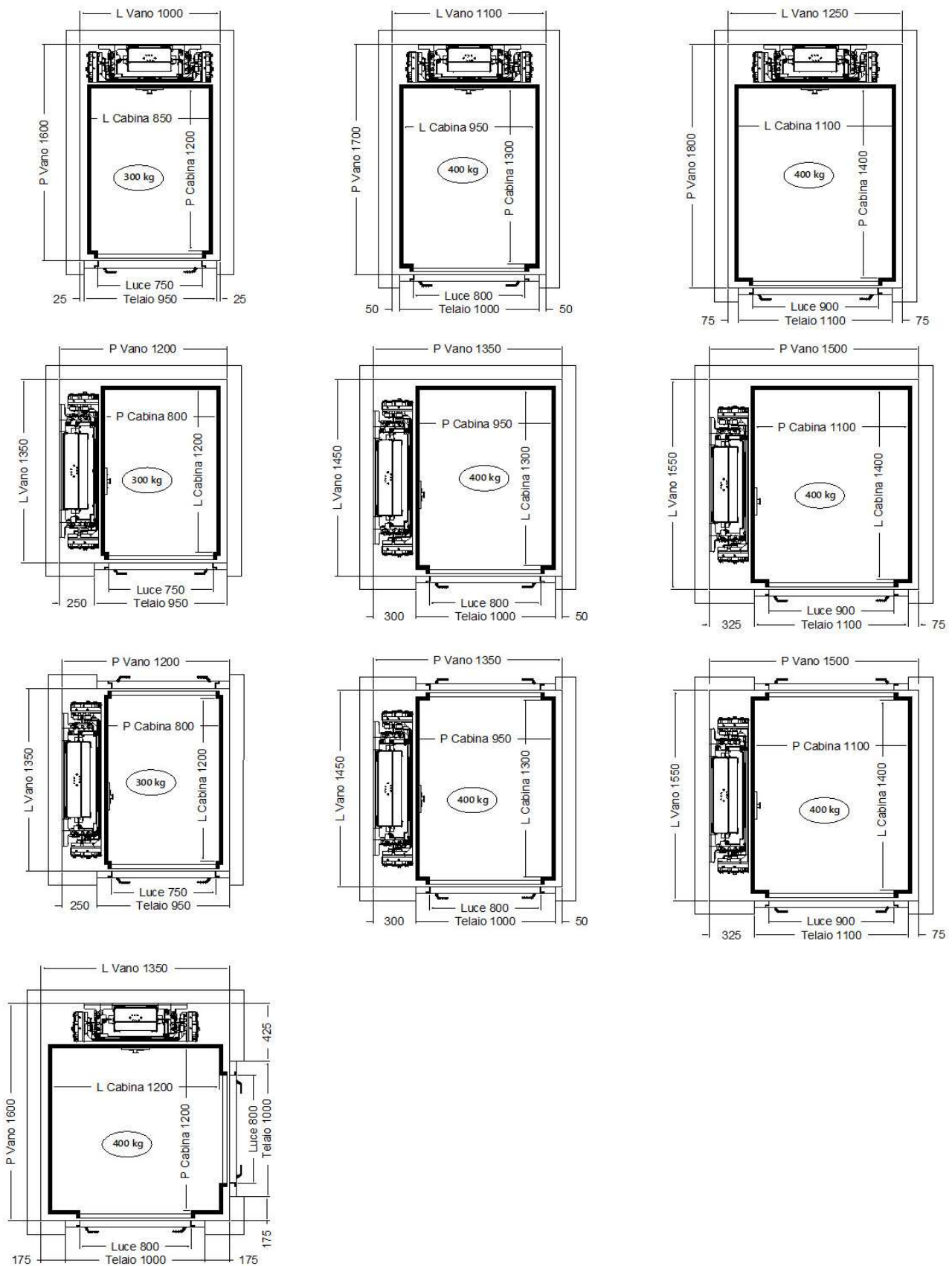

Disegni indicativi – misure in millimetri



disegni indicativi – misure in millimetri

## Impianti con porte a soffietto in cabina

### FOSSA

con pavimento da rivestire aumentare la fossa dello spessore del rivestimento (max 20 mm)

### TESTATE MINIME (\*)

H interno cabina	mm	<b>2000</b>	<b>2100</b>	<b>2180</b>
Quadro fuori dal vano	mm	2300	2400	2500
Quadro dentro – vano muratura	mm	2450	2550	2650
Quadro dentro – vano in struttura	mm	2530	2630	2730

(\*) per impianto con porte manuali valgono le testate per impianto senza porte in cabina

### INTERPIANI

Interpiano minimo con porte sovrapposte H 2000 mm

- Vano corsa in muratura mm 2150
- Vano corsa in struttura mm 2220

Interpiano minimo tra porte su piani diversi mm 350

### MANOVRA

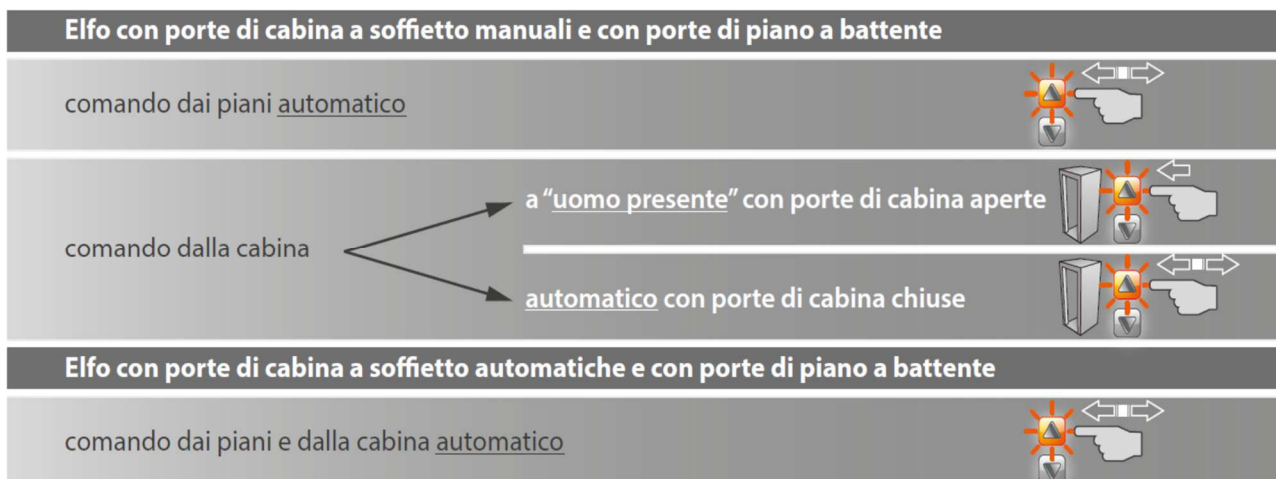

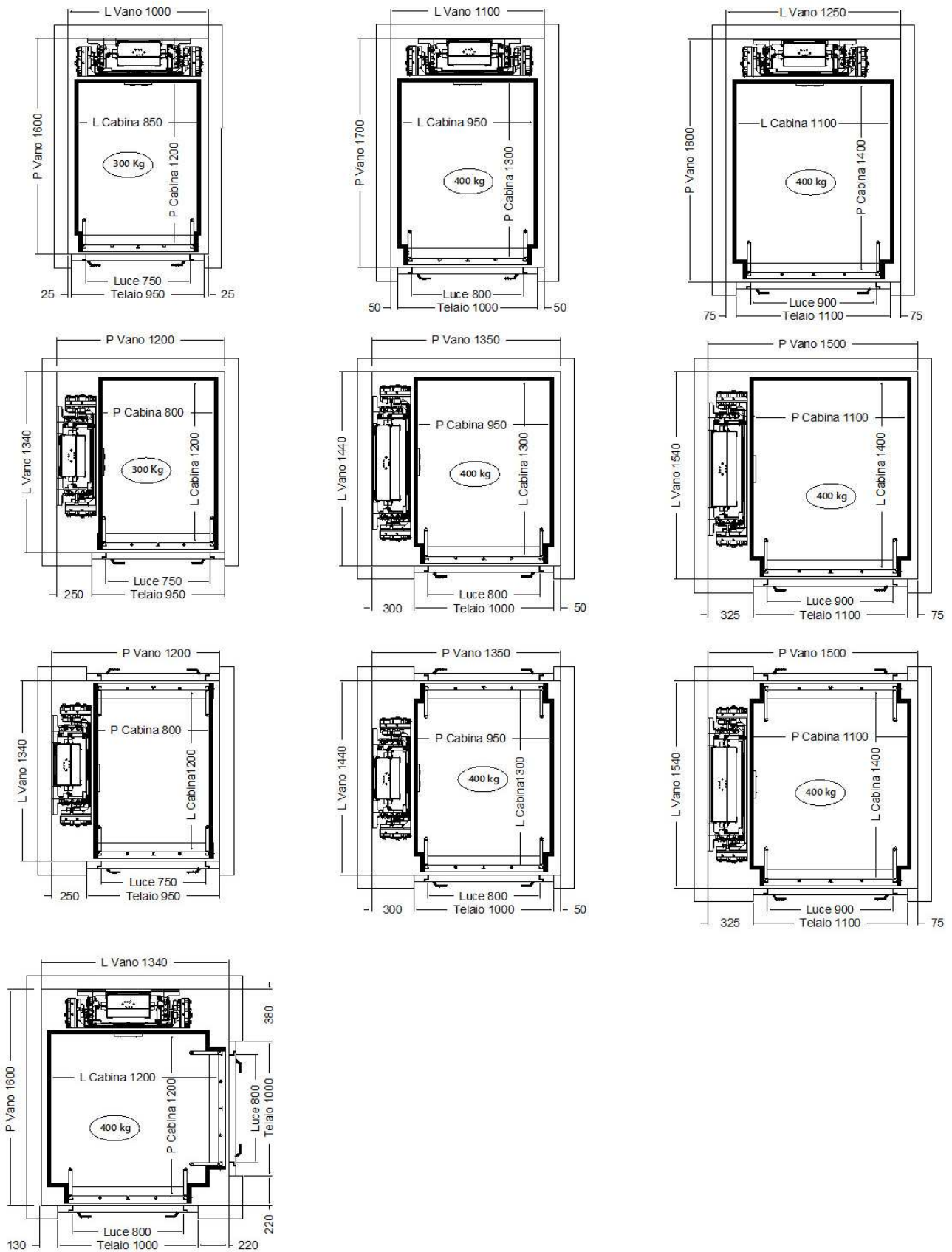

disegni indicativi – misure in millimetri

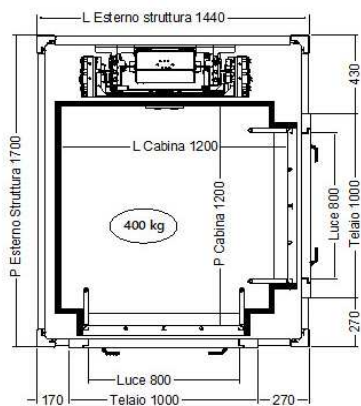
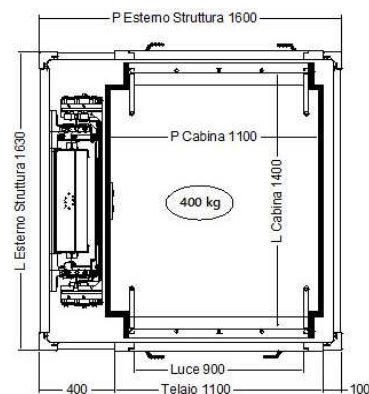
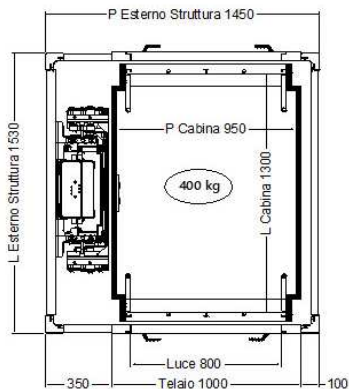
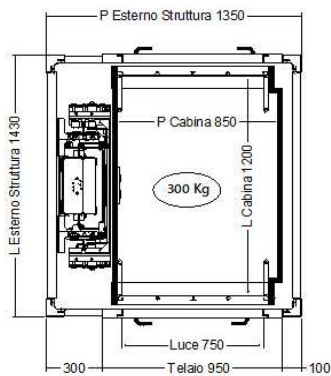
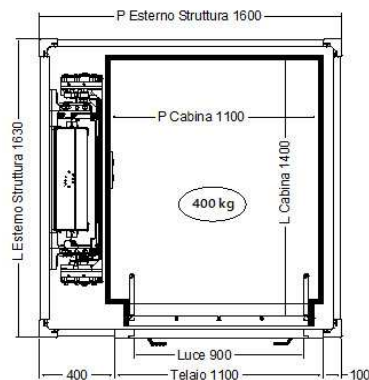
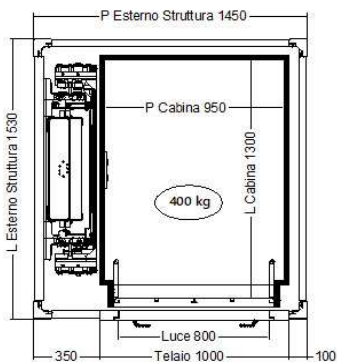
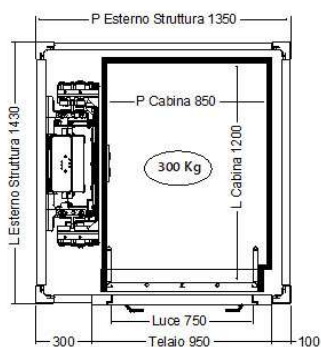
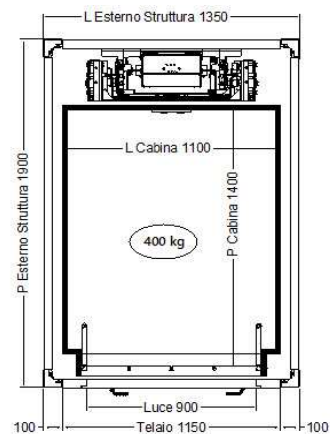
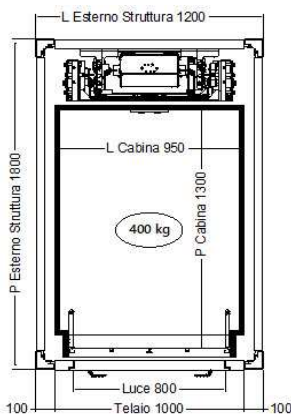
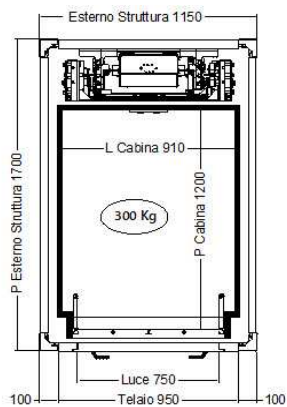

disegni indicativi – misure in millimetri

## Impianti con porte scorrevoli

### FOSSA

con pavimento da rivestire aumentare la fossa dello spessore del rivestimento (max 20 mm)

### TESTATE MINIME

H Interno cabina	mm	<b>2000</b>	<b>2100</b>	<b>2180</b>
Quadro fuori dal vano	mm	2450	2550	2650
Quadro dentro – vano muratura	mm	2550	2650	2750
Quadro dentro – vano in struttura	mm	2630	2730	2830

### INTERPIANI

Interpiano minimo con porte sovrapposte H 2000 mm

- Vano corsa in muratura mm 2150
- Vano corsa in struttura mm 2220

Interpiano minimo tra porte su piani diversi mm 350

### MANOVRA

comando dai piani e dalla cabina automatico



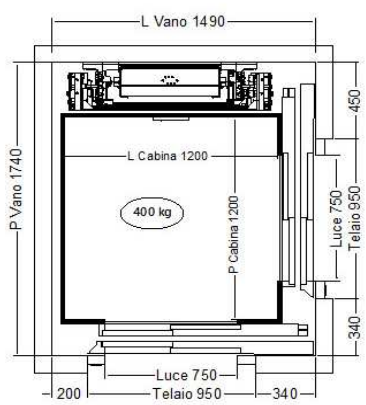
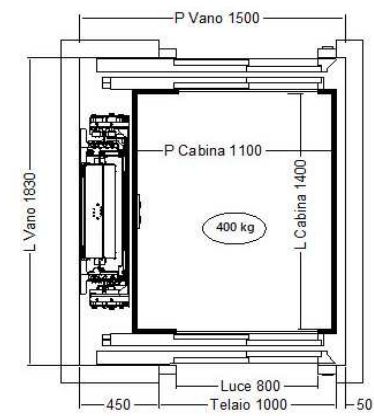
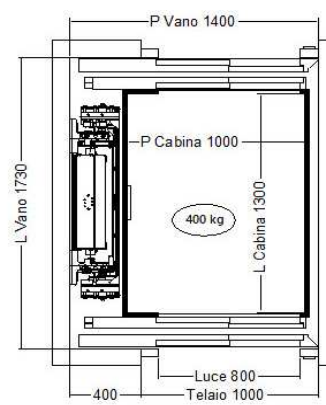
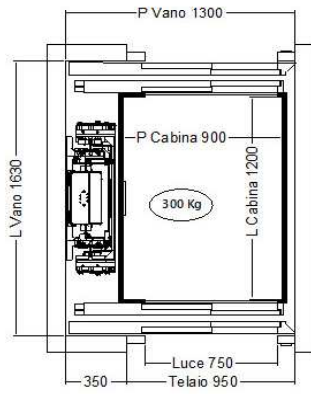
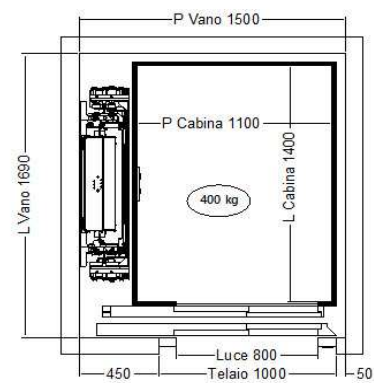
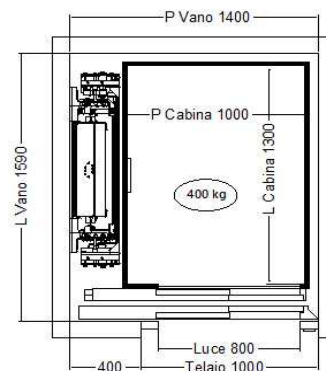
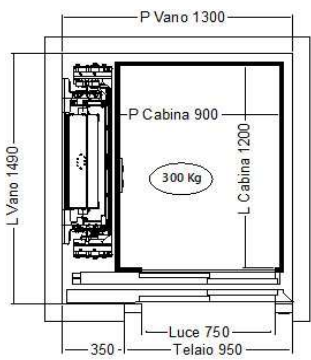
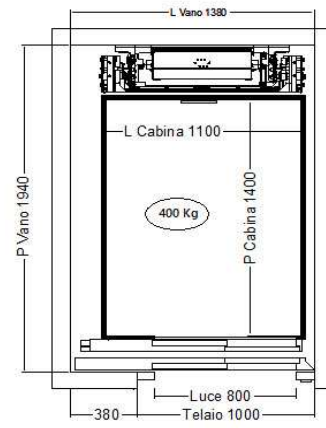
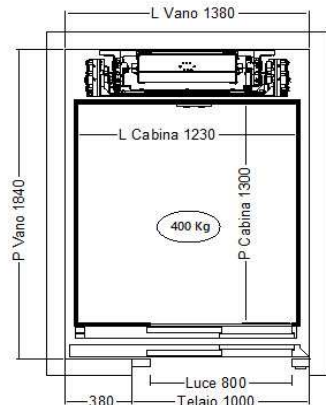
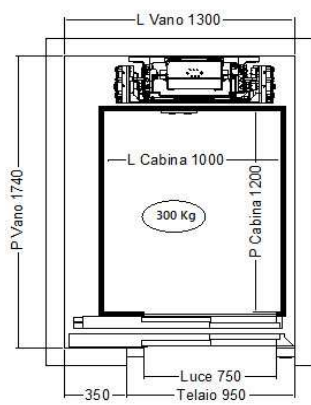

disegni indicativi – misure in millimetri

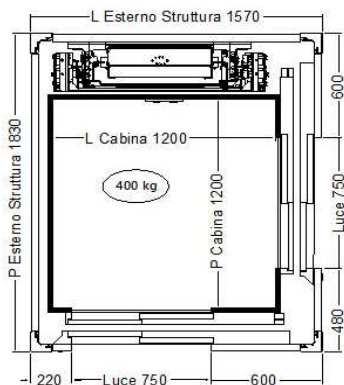
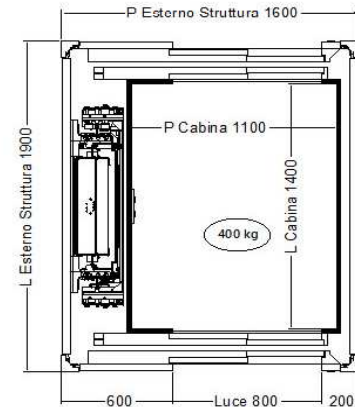
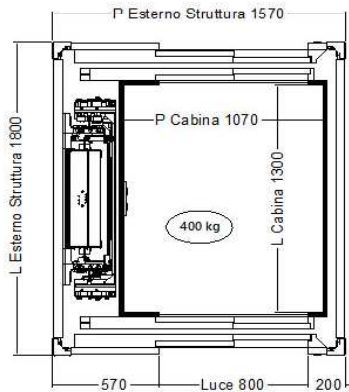
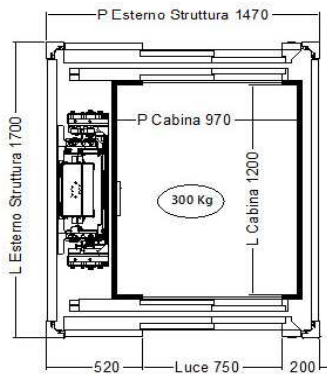
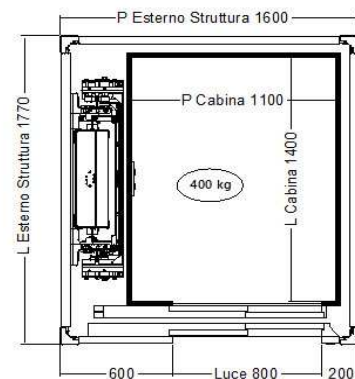
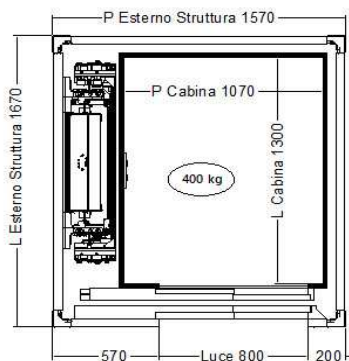
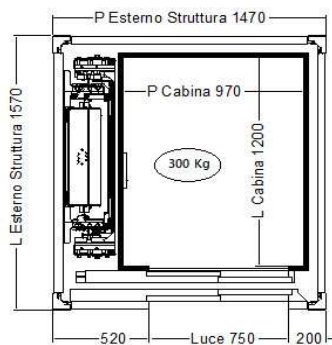
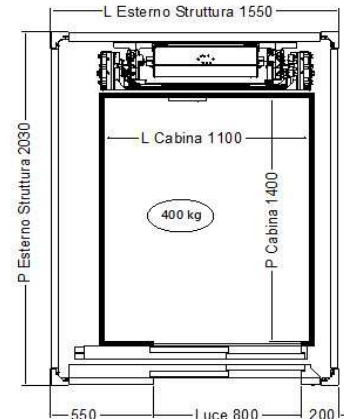
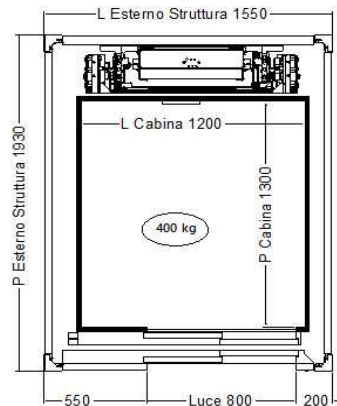
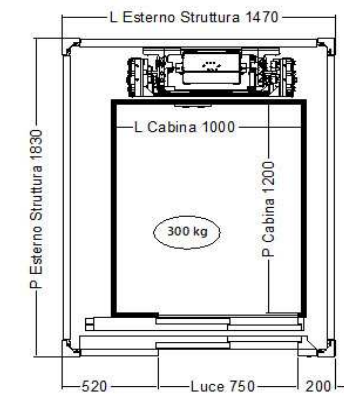

disegni indicativi – misure in millimetri

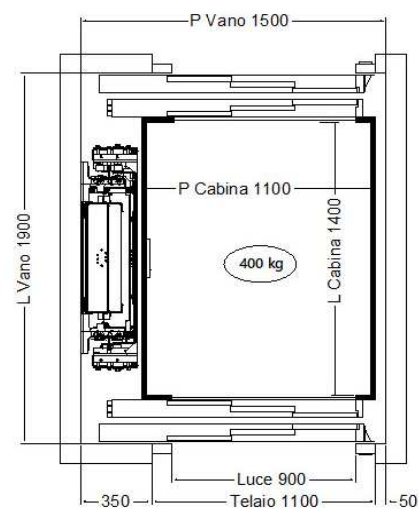
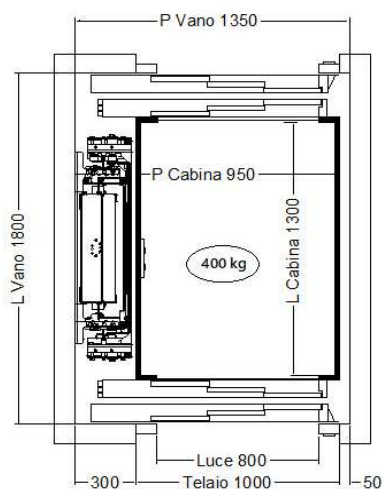
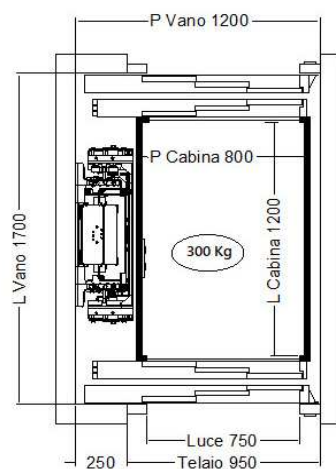
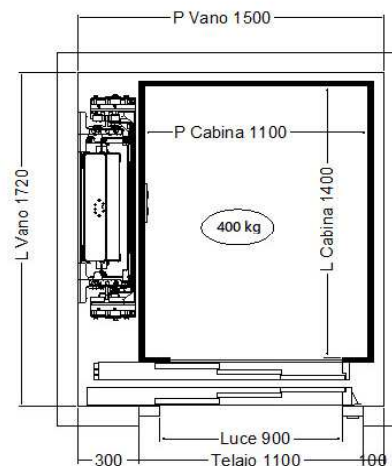
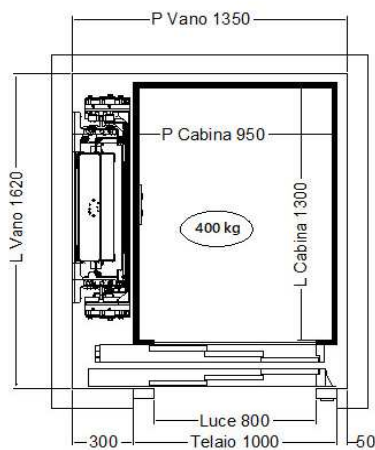
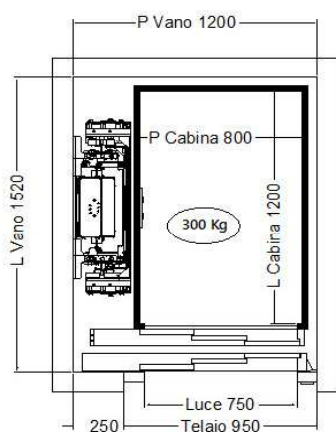
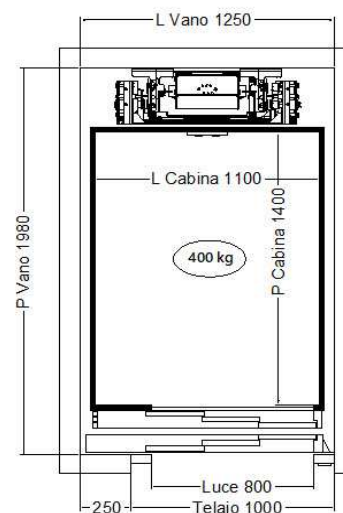
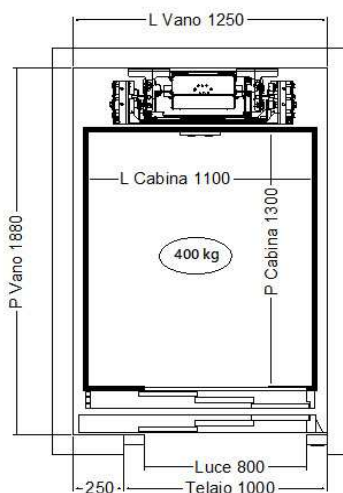
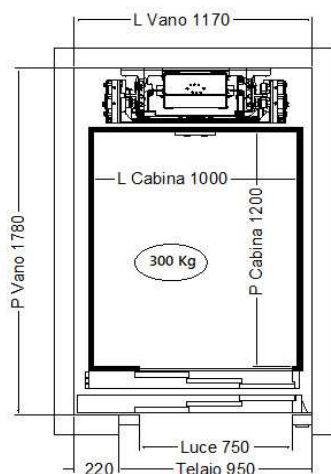

disegni indicativi – misure in millimetri

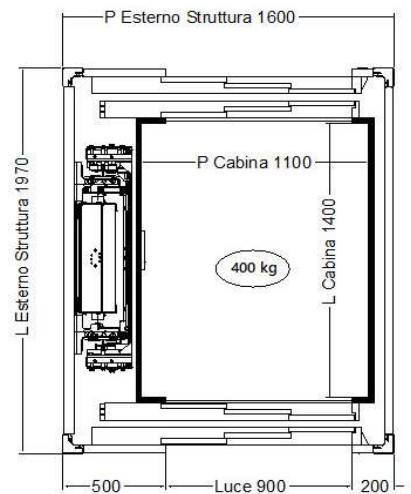
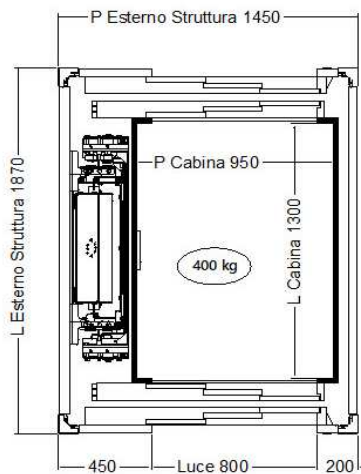
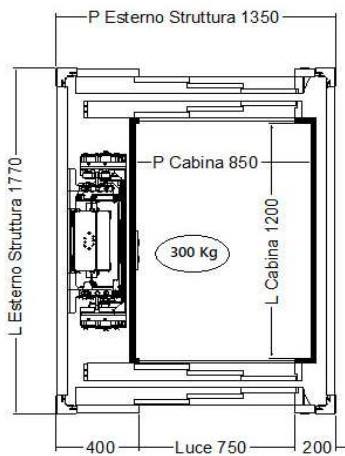
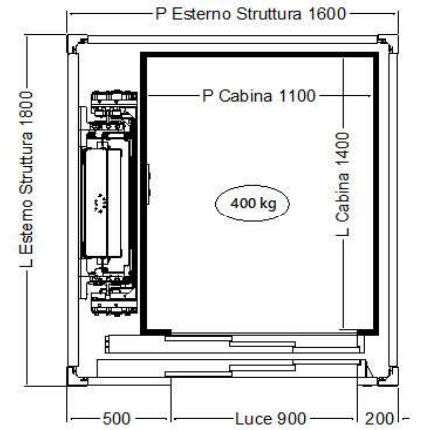
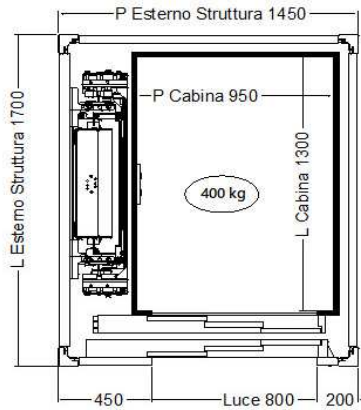
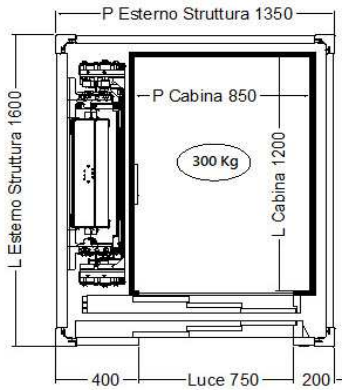
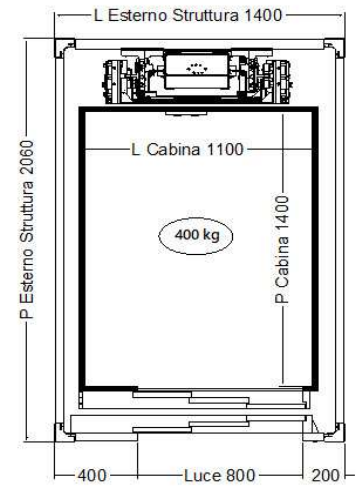
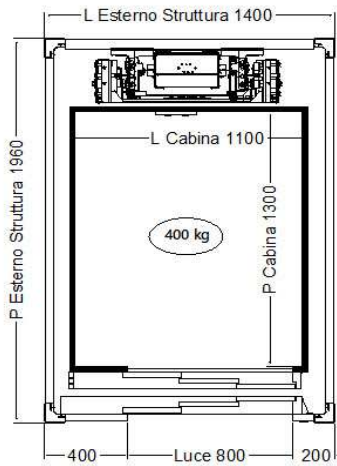
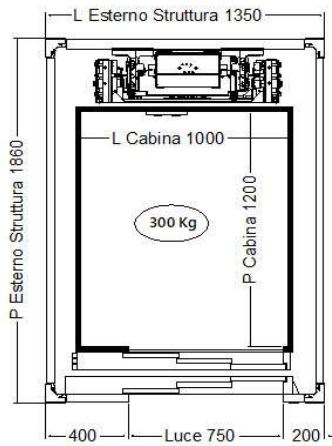

disegni indicativi – misure in millimetri



Gli allestimenti e i relativi optional possono variare per specifiche esigenze di mercato o legali  
I dati e gli schemi di questo stampato sono forniti a titolo indicativo  
EP potrà apportare in qualunque momento, modifiche ai modelli descritti in questo stampato  
per ragioni di natura tecnica o commerciale.



**EP Elevatori Premontati srl**

Tel. +39 050 875091

[www.epelevators.it](http://www.epelevators.it) - [info@epelevators.it](mailto:info@epelevators.it)